

TGS 18.420–500 4x2 BL (KI) EURO 6c

Porteur 4x2 Benne triverse Suspension pneumatique AR (Type 06S)

PTAC : 19 000 kg
PTRA : 44 000 kg *

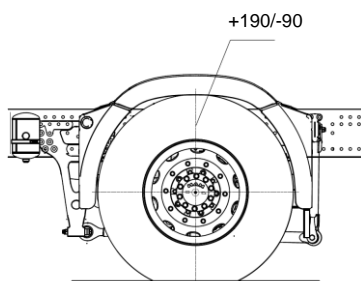
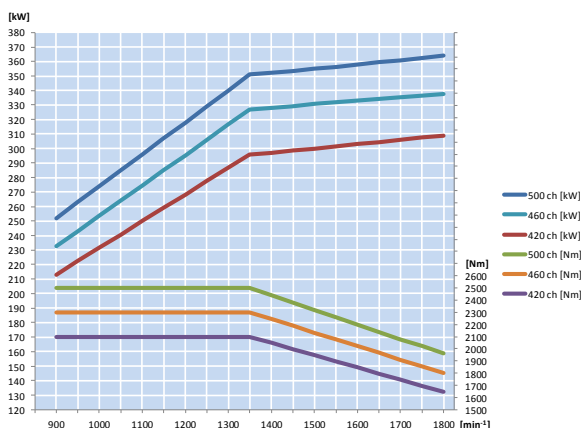

Caractéristiques techniques

Moteur

MAN D2676LF53

- Diesel 6 cylindres verticaux en ligne – 4 temps - 4 soupapes par cylindre
 - Cylindrée : 12,419 litres
 - Alésage : 126 mm Course : 166 mm
 - Puissance maximale : 309 kW/420 ch à 1800 tr/min
 - Couple maximal : 2100 Nm entre 930 et 1350 tr/min
 - Puissance fiscale : 33 CV
 - Injection électronique
 - Alimentation par rampe commune
 - Suralimentation à double turbo
- Filtre supplémentaire chauffant avec séparateur d'eau
- Frein moteur EVBec
- Pare mouches devant radiateur
- Dispositif FlammeStart (démarrage à froid simplifié)
- Régulateur de vitesse
- Catalyseur SCR et injection AdBlue®

Autres moteurs disponibles

	MAN D2676LF52	MAN D2676LF51
Puissance maximale (1800 tr/min)	338 kW/460 ch	368 kW/500 ch
Couple maximal (930/1350 tr/min)	2300 Nm	2500 Nm

Embrayage

- Mono disque à sec, à commande hydraulique (type DBE 430)

Boîte de vitesses

- Type 12 26 DD (Direct Drive) MAN TipMatic®, prise directe à 12 rapports AV et 2 AR

Echappement

- Admission d'air relevé avec filtre à air sec
- Echappement latéral à droite avec sortie vers le sol

Essieu avant

- Type VOK-09 coudé frein à disques
- Ressorts AV paraboliques de capacité 8000 kg avec stabilisateur

Essieu arrière

- Type HY-1350 (hypoïde à simple réduction)
- Purge relevée
- Suspension pneumatique ECAS (capacité 13000 kg)
- Blocage de différentiel
- Limiteur de vitesse à 89 km/h
- Stabilisateur pour pont AR
- Rapport de démultiplication suivant pont sélectionné : (2,53/1 à 5,29/1)

Roues et pneumatiques

- 315/80 R22,5 sur jante 9,00x22,5

FT 003.01.06SSJ.1701

Les données et caractéristiques techniques mentionnées sur cette fiche technique sont indicatives. MAN se réserve le droit de les modifier à tout moment, sans préavis. La sélection d'options peut également entraîner des modifications des données et caractéristiques techniques mentionnées.

Le carrossage et équipement du véhicule sont effectués sous la responsabilité du carrossier et/ou de l'équipementier qui doivent respecter les directives de carrossage MAN disponibles sur notre site MAN : www.manted.de

Page 1

TGS 18.420–500 4x2 BL (KI) EURO 6c

Porteur 4x2 Benne triverse Suspension pneumatique AR (Type 06S)

Autres Caractéristiques

Réservoir à combustible

- 400 litres côté droit (en acier) + 60 litres d'AdBlue®

Direction

- À bille à assistance-hydraulique intégrée. Colonne de direction à réglage pneumatique en hauteur et en inclinaison
- Antivol sur volant avec anti-démarrage électronique

Châssis

- Longerons parallèles et traverses en tôle d'acier, rivetés et boulonnés de section 270x85x8 mm.

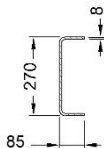

- Barre anti-encastrement AV
- Barre anti-encastrement AR ronde
- Pare-chocs composite
- Protection latérale
- Traverse de remorquage

Circuit électrique

- Tension 24V
- 2 batteries de 12V – 155Ah
- Alternateur 28V / 120A / 3360W
- Robinet coupe-batteries mécanique

Freinage

- Freins à disque AV et AR. Aide au démarrage en côte MAN Easy Start
- Système de freinage électronique MAN BrakeMatic
- Frein principal :
A commande électropneumatique à deux circuits indépendants avec transmetteur de charge sur l'essieu AR. Rattrapage automatique de l'usure des garnitures
- Frein de secours/stationnement :
Circuit indépendant commandé pneumatiquement par un robinet manuel depuis le poste de conduite, agissant sur les cylindres à ressort du circuit AR.
- Frein de remorque :
Commandé simultanément par le robinet à pied du frein principal, il agit sur la remorque par l'intermédiaire du module de commande de remorque.
- Dessiccateur d'air chauffant. Freinage ABS, ASR et système ESP (antiblocage, antipatinage des roues et stabilisateur programmé)
- Signal de freinage d'urgence (ESS)
- Système d'aide au freinage d'urgence (EBA 2)

Tableau de bord

- Plaque de bord « High Line »
- Tachygraphe numérique. Ordinateur de bord « MAN Tronic »
- Indicateur de charge de suralimentation
- Autoradio MAN Media Truck (5 pouces)

Autre

- 1 cale de roue
- Extincteur 2 kg
- Tôle de protection sur goujons roue AV
- Ailes AR en 3 parties
- Trousse de premiers soins
- Triangle de pré signalisation
- Lampe de poche et de pré signalisation et « flash »

Equipements optionnels (extrait)

Ressorts et suspensions

- Essieu AV capacité 9500 kg

Pont arrière

- Différents couples de ponts disponibles en fonction de l'utilisation du véhicule

Roues et pneumatiques

- Jantes en aluminium
- Différents modèles disponibles

Réservoirs

- Autres réservoirs disponibles en options
- Réservoirs d'air en aluminium

Châssis

- Equerres de fixation de plateau sur cadre
- Pare-chocs en composite
- Barre anti-encastrement rabattable carrée
- 2 manilles à l'AV

Boîte de vitesses

- Ralentisseur hydraulique ZF Intarder
- Ralentisseur MAN hydraulique : 3 500 Nm de couple de freinage

Nota : Ces options ne sont qu'un aperçu du vaste catalogue d'options proposé par MAN Truck & Bus. Notre commercial MAN est à votre disposition pour toute information complémentaire.

FT 003.01.06SSJ.1701

Page 2

Les données et caractéristiques techniques mentionnées sur cette fiche technique sont indicatives. MAN se réserve le droit de les modifier à tout moment, sans préavis. La sélection d'options peut également entraîner des modifications des données et caractéristiques techniques mentionnées.

Le carrossage et équipement du véhicule sont effectués sous la responsabilité du carrossier et/ou de l'équipementier qui doivent respecter les directives de carrossage MAN disponibles sur notre site MAN : www.manted.de

TGS 18.420–500 4x2 BL (KI) EURO 6c

Porteur 4x2 Benne triverse Suspension pneumatique AR (Type 06S)

Dimensions et masses du véhicule

Cabine M

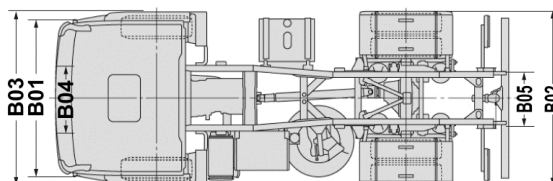
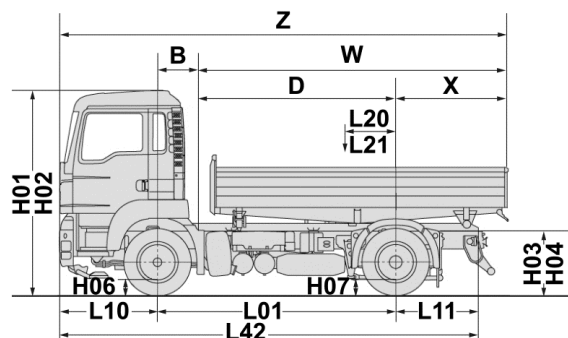

Cabine Version d'empattement	M (courte)	
	1	2
Données en mm		
L01 = Empattement	3 600	3 900
B02 = Largeur aux ailes AR	2 472	
H06 = Garde au sol AV	254	
H07 = Garde au sol AR	240	
H08 = Garde au sol dans l'empattement	267	
Débattement de suspension AR	+190/-90	
R1 = Rayon mini de braquage entre trottoirs	6 450	6 900
R2 = Rayon mini de virage (entre murs)	7 300	7 750
L42 = Longueur hors tout	6 342	6 517
L10 = Porte à faux AV	1 492	
L11 = Porte à faux AR	1 250	
B01 = Largeur cabine	2 240	
B03 = Largeur aux ailes AV	2 500	
B04 = Ecartement longerons AV	942	
B05 = Ecartement longerons AR	762	
H01 = Hauteur dessus cabine à vide	3 110	
H02 = Hauteur dessus cabine en charge	3 038	
H03 = Hauteur dessus châssis à vide	1 000	
H04 = Hauteur dessus châssis en charge	970	
B = Entrée de carrosserie / Essieu AV	570	
D = Entrée de carrosserie / Pont AR	3 030	3 330
W = Longueur carrossable maximale	5 190	5 670
W = Longueur carrossable minimale	4 280	4 580
X = Porte à faux AR maximal (3)	2 160	2 340
X = Porte à faux AR minimal (4)	1 250	1 250
L20 = Centre de gravité maximal (2)	820	893
L21 = Centre de gravité minimal (2)	495	541
Z = Longueur hors tout maximale	7 252	7 732
Z = Longueur hors tout minimale	6 342	6 642
Données en kg		
Poids du châssis cabine (1)	6 940	6 925
Répartition sur AV	4 980	4 965
Répartition sur AR	1 960	1 960
Charge totale	12 060	12 075
PTAC	19 000	
Charge maximale sur AV	8 000	
Charge maximale sur AR	13 000	
Charge minimale sur AV	4 200	
Charge minimale sur AR	1 700	
PTRA *	44 000	

(1) Poids indicatif (véhicule en ordre de marche) contenant les réservoirs pleins

(3) Porte à faux AR maximum limité à 60% de l'empattement technique

* Pour tout autre PTRA, consulter le service technique

(2) Centre de gravité des charges maximales aux essieux

(4) Porte à faux AR minimum pour charge uniformément répartie

FT 003.01.06SSJ.1701

Page 3

Les données et caractéristiques techniques mentionnées sur cette fiche technique sont indicatives. MAN se réserve le droit de les modifier à tout moment, sans préavis. La sélection d'options peut également entraîner des modifications des données et caractéristiques techniques mentionnées.

Le carrossage et équipement du véhicule sont effectués sous la responsabilité du carrossier et/ou de l'équipementier qui doivent respecter les directives de carrossage MAN disponibles sur notre site MAN : www.manted.de

TGS 18.420–500 4x2 BL (KI) EURO 6c

Porteur 4x2 Benne triverse Suspension pneumatique AR (Type 06S)

Dimensions et masses du véhicule

Cabine L

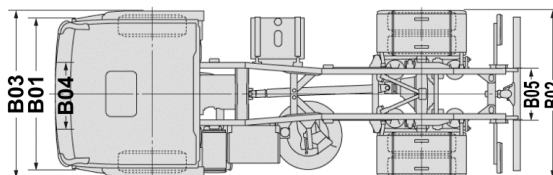
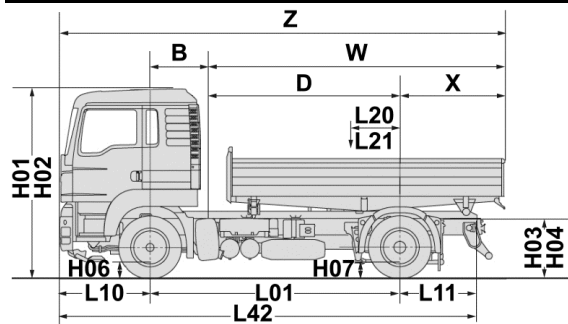

Cabine Version d'empattement	L (longue)	
	1	2
Données en mm		
L01 = Empattement	3 600	3 900
B02 = Largeur aux ailes AR		2 472
H06 = Garde au sol AV		254
H07 = Garde au sol AR		240
H08 = Garde au sol dans l'empattement		267
Débattement de suspension AR		+190/-90
R1 = Rayon mini de braquage entre trottoirs	6 450	6 900
R2 = Rayon mini de virage (entre murs)	7 300	7 750
L42 = Longueur hors tout	6 342	6 642
L10 = Porte à faux AV		1 492
L11 = Porte à faux AR		1 250
B01 = Largeur cabine		2 240
B03 = Largeur aux ailes AV		2 500
B04 = Ecartement longerons AV		942
B05 = Ecartement longerons AR		762
H01 = Hauteur dessus cabine à vide		3 110
H02 = Hauteur dessus cabine en charge		3 038
H03 = Hauteur dessus châssis à vide		1 000
H04 = Hauteur dessus châssis en charge		970
B = Entrée de carrosserie / Essieu AV		885
D = Entrée de carrosserie / Pont AR	2 715	3 015
W = Longueur carrossable maximale	4 875	5 355
W = Longueur carrossable minimale	3 965	4 265
X = Porte à faux AR maximal (3)	2 160	2 340
X = Porte à faux AR minimal (4)	1 250	1 250
L20 = Centre de gravité maximal (2)	781	850
L21 = Centre de gravité minimal (2)	451	493
Z = Longueur hors tout maximale	7 252	7 732
Z = Longueur hors tout minimale	6 342	6 642
Données en kg		
L01 = Empattement	3 600	3 900
Poids du châssis cabine (1)	7 095	7 080
Répartition sur AV	5 135	5 120
Répartition sur AR	1 960	1 960
Charge totale	11 905	11 920
PTAC		19 000
Charge maximale sur AV		8 000
Charge maximale sur AR		13 000
Charge minimale sur AV		4 200
Charge minimale sur AR		1 700
PTRA *		44 000

(1) Poids indicatif (véhicule en ordre de marche) contenant les réservoirs pleins

(3) Porte à faux AR maximum limité à 60% de l'empattement technique

* Pour tout autre PTRA, consulter le service technique

(2) Centre de gravité des charges maximales aux essieux

(4) Porte à faux AR minimum pour charge uniformément répartie

FT 003.01.06SSJ.1701

Les données et caractéristiques techniques mentionnées sur cette fiche technique sont indicatives. MAN se réserve le droit de les modifier à tout moment, sans préavis. La sélection d'options peut également entraîner des modifications des données et caractéristiques techniques mentionnées.

Le carrossage et équipement du véhicule sont effectués sous la responsabilité du carrossier et/ou de l'équipementier qui doivent respecter les directives de carrossage MAN disponibles sur notre site MAN : www.manted.de

TGS 18.420–500 4x2 BL (KI) EURO 6c

Porteur 4x2 Benne triverse Suspension pneumatique AR (Type 06S)

Dimensions intérieures des cabines

Cabine M

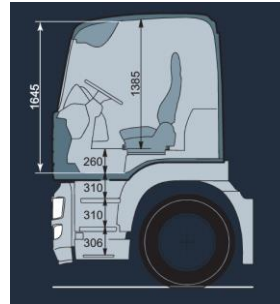
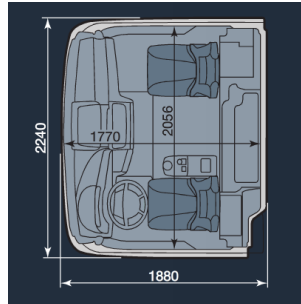

Cabine L

